

A

KİTAPÇIK TÜRÜ

RİZE ŞEHİT ERHAN DURAL KIZ AIHL
Fen ve Sosyal Bilimler Proje Okulu

5. SINIFA GEÇİŞTE

POGES

PROJE OKULUNA GEÇİŞ SINAVI

AÇIKLAMALAR

Sınava başlamadan önce aşağıdaki uyarıları MUTLAKA okuyunuz.

- Elinizdeki kitapçık beş bölümdür. Sırasıyla; Türkçe 20, Matematik 20, Fen Bilimleri 20, Sosyal Bilgiler 10 ve Din Kültürü ve Ahlak Bilgisi 10 sorudur.
- Soruların tamamı için cevaplama süresi 120 dakikadır.
- Cevap kâğıdında her ders için ayrılan yeri işaretleyiniz.
- Cevaplarınızı siyah ve yumuşak uçlu bir kurşun kalemle işaretleyiniz ve işaretlerinizi kutucukların dışına taşırmayınız.
- Her soru için bir tek doğru cevap yeri vardır. Birden fazla işaretleme yapmayınız.
- Cevabını bilmediğiniz soruda zaman kaybetmeyiniz. Zamanınız kalırsa sorulara tekrar dönerek cevaplayabilirsiniz.
- Kitapçık türünüzü cevap anahtarına işaretlemeyi unutmayınız.
- Değiştirmek istediğiniz cevabı yumuşak bir silgi ile siliniz ve yeni cevabınızı işaretleyiniz.
- Yapacağınız işlem ve hesaplamalar için soru kitapçığının boş alanlarını kullanınız.
- Cevap kâğıdınızı katlamayınız ve buruşturmayınız.
- Sınav bitiminde soru kitapçığınızı mutlaka görevliye teslim ediniz.
- Yanlış cevaplarınız doğru cevaplarınızı etkilemeyecektir.

Başarılar dileriz...

ADI : _____
SOYADI : _____
OKULU : _____

1. Bu testte 20 soru vardır.

2. Cevaplarınızı cevap kâğıdının Türkçe Test için ayrılan kısmına işaretleyiniz.

Dünya Covit – 19 (Korona) virüs ailesine karşı büyük bir mücadele içindedir. Korunmak için basit önlemler alma zorunluluğu vardır.

Dünya Sağlık Örgütü,

- Enfekte olmuş kişilerle yakın temastan kaçınmanın,
- El hijyenine dikkat etmenin, sık aralıklarla elleri en az 20 saniye sabun ve su ile yıkamanın, sabun ve su olmadığı durumlarda alkol bazlı el antiseptiği kullanmanın; özellikle hasta insanlar veya çevresi ile doğrudan temas ettikten sonra elleri mutlaka yıkamanın,
- Çiftlik veya vahşi hayvanlarla korunmasız temastan kaçınmanın,
- Enfekte olduysanız eğer, mesafeyi korumanın, öksürürken, hapşırırken tek kullanımlık kağıt mendil ile ağız ve burnun kapatılmasının; kağıt mendilin bulunmadığı durumlarda ise dirsek içinin kullanılmasının, ellerin yıkanmasının; gözlerinize, burnunuza ve ağızınıza dokunmaktan kaçınmanın,
- Enfekte olan kişilerin dokunduğu yüzeylerin dezenfekte edilmesinin,
- Hasta kişilerin mümkünse kalabalık yerlere girmemesinin, eğer girmek zorunda kalınıyorsa ağız ve burnun kapatılmasının, mümkünse tıbbi maske kullanılmasının önemli olduğunu belirtmiştir.

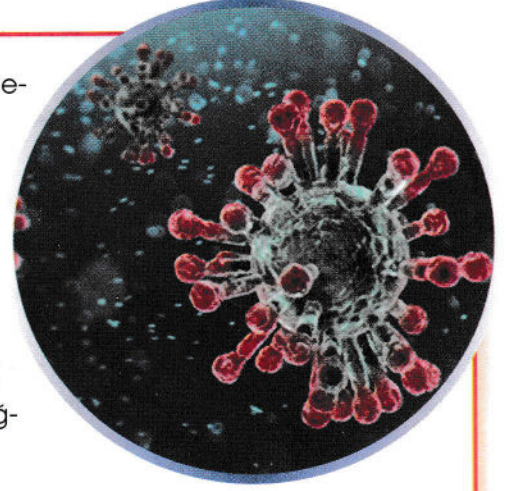

1. ve 2. soruları metne göre yanıtlayınız.

1. Yukarıda verilen bilgilendirici metinde hangisinden söz edilmemiştir?

- A) Hayvanlarla temas halindeyken gerekli önlemler alınmalıdır.
- B) Sık sık eller sabunlu en az 20 saniye yıkanmalı, el hijyenine dikkat edilmelidir.
- C) Hasta kişiler dışarı çıkarken ağız ve burnunu kapatıcı tıbbi maske takmalı, aynı maske defalarca kullanılmalıdır.
- D) Sabun ve su olmadığı durumlarda alkol bazlı el antiseptiği kullanılmalıdır.

2. Aşağıdakilerden hangisi enfekte olan birinin dikkat etmesi gerekenlerden biri değildir?

- A) Öksürürken ve hapşırırken tek kullanımlık kağıt mendil kullanılmalı.
- B) Et, yumurta gibi hayvansal gıdaları iyice pişirmeli, protein ağırlıklı beslenmeli.
- C) Çiftlik veya vahşi hayvanlarla korunmasız temastan kaçınmalı.
- D) Enfekte olan kişilerin dokunduğu yüzeyler sıklıkla dezenfekte edilmeli.

KÜÇÜK ELLERİM

Bu bayram benim,
O, ülkeyi kurtardı, meclisi kurdu.
İlelebet sürdürmek; bu küçük ellerimde.

Bu bayram benim,
Şehidimin kanı var, bayrağımın üstünde.
Onu yere düşürmemek, bu küçük ellerimde.

Bu bayram benim,
Tüm dünya çocuklarına bu bayram hediye.
Ama gururu, bu küçük ellerimde.

Bu bayram bizim,
Anlayın artık!
Geçmişim emanet, gelecek bu küçük
ellerimde.

Elif Mina GÜNAYDIN

3. ve 4. soruları şiire göre yanıtlayınız.

3. Şairin, üçüncü kıtada vurgulamak istediği asıl düşünce hangi seçenekte verilmiştir?

- A) Bayramın çocuklara armağan edildiği
- B) Tüm dünya çocuklarının bayram yaptığı
- C) Bu bayramın Ata'mız tarafından tüm dünya çocuklarına armağan edilmişinden gurur duyulması
- D) Bir tek bizim ülkemizde çocuk bayramının olması, diğer ülke çocuklarının bayramının olmaması

4. Şair, şiirin bütününde hangi bayramla ilgili duygularını dile getirmiştir?

- A) 29 Ekim Cumhuriyet Bayramı
- B) 30 Ağustos Zafer Bayramı
- C) 19 Mayıs Atatürk'ü Anma Gençlik ve Spor Bayramı
- D) 23 Nisan Ulusal Egemenlik ve Çocuk Bayramı

PEYNİR ALTI SUYUNDAN YENİLEBİLİR AMBALAJ YAPILDI

İzmir Yüksek Teknoloji Enstitüsü Kimya Mühendisliği Bölümü öğretim üyesi Prof. Dr. Sacide Alsoy Altınkaya ve öğrencileri, biyoplastik alanında yapılan çalışmalara bir yenisini ekledi.

Biyoplastikler, bitkisel yağlar ya da mikroorganizmalar gibi yenilenebilir biyolojik kaynaklardan elde edilen plastiklerdir. Altınkaya ve ekibi de, peynir altı suyu tozunu ve mısır proteinini birleştirerek esnek, dayanıklı ve yenilebilir bir biyoplastik ambalaj geliştirdi.

Uluslararası kuruluşların yaptığı testleri başarıyla geçen ürün, patentle koruma altına da alındı. Altınkaya doğaya zarar veren petrol bazlı plastik ürünlere alternatif olması bakımından, bu yeni ambalajın büyük önem taşıdığını belirtti.

(Bilim Çocuk, Şubat 2020)

5. ve 6. soruları metne göre yanıtlayınız.

5. Metne göre aşağıdakilerden hangisine ulaşmaz?

- A) Prof. Altınkaya ve öğrencileri, geliştirdikleri ürünün patentini almışlardır.
- B) Günlük kullandığımız plastik ürünlere alternatif olmuştur.
- C) Altınkaya ve ekibi, geliştirdikleri bioplastik ambalajda, peynir altı suyu tozunu ve mısır proteinini birleştirmişlerdir.
- D) Bioplastikler, yenilenemeyen biyolojik kaynaklardan elde edilen plastiklerdir.

6. Günlük yaşamda kullandığımız petrol bazlı plastik ürünler, doğaya ve sağlığımıza zarar vermektedir.**Aşağıdakilerden hangisi, yeni ürünün sağlığınıza katkılarından biridir?**

- A) Geliştirilen üründe, kullanılan hammaddelerin yenilebilir maddelerden yapılmış olması.
- B) Yenilenebilir petrol bazlı plastik ürünlerden oluşması.
- C) Daha önce bu konuyla ilgili çalışmalarının olmaması.
- D) Bioplastiklerin, bitkisel yağlar ya da mikroorganizmalar gibi yenilenemeyen biyolojik kaynaklardan elde edilmesi.



Öğretmenimiz Kurtuluş Savaşı'nın önemini anlatıyordu(1). Herkes dikkatli bir şekilde dinliyordu(2). Ada parmak kaldırdı(3). Öğretmenim, "Çanakkale Savaşı mı Kurtuluş Savaşı mı, önemli?" diye sordu(4). Sınıfın kapısı açıldı ve Aysel Öğretmen içeri girdi(5). Öğretmen Ada'nın sorusuna, "Her ikisi de ülkemiz için ayrı ayrı önemli." diye cevap verdi(6).

7. ve 8. soruları yukarıdaki paragrafa göre cevaplayınız.

7. Yukarıdaki paragrafın anlam bütünlüğünü bozan cümle hangi seçenekte verilmiştir?

- A) 2 B) 3 C) 4 D) 5

8. Yukarıdaki paragrafta aşağıdakilerden hangisinin cevabı yoktur?

- A) Olay
B) Zaman
C) Kahramanlar
D) Yer

9.

Duru, Arya, Tuna, Yağız okulda kendi aralarında tanıştılar. Ailelerini de ikna edip pikniğe gitmek istiyorlardı. Hafta sonu hep birlikte Akyaka'ya pikniğe gittiler. Duru kitabını, Arya ipini, Tuna ve Yağız da futbol topalarını yanlarına almışlardı. Top oynamaktan ve ip atlamaktan bir müddet sonra bıkkınca, Duru kitabını okumaya başladı. Diğer çocuklar ise kitap getirdikleri için çok üzuldüler.

Bu paragrafı en iyi devam ettirecek olan cümle hangisidir?

- A) Çok önemli olmadığını düşündüler.
- B) Bundan sonra yanlarında kitap bulundurma kararı aldılar.
- C) Duru'ya kitap getirdiği için kızdılar.
- D) Bunu unutup oyuna daldılar.

10. I. İşte sırf bu nedenle insan üretimi olan her şeyi korumalıyız.
 II. Bunların hepsi birer insan ürünüdür.
 III. Kullandığımız araçlar, makineler kendi kendine meydana gelmez.
 IV. Hepsinin yapımında pek çok kişinin emeği vardır.

Bu cümlelerden anlamlı bir bütün oluşturmak için nasıl bir sıralama yapılmalıdır?

- A) III – II – IV – I
- B) III – IV – I – II
- C) I – II – III – IV
- D) II – IV – III – I

11. Aşağıdaki cümlelerin hangisi bir paragrafın sonuç cümlesi olabilir?

- A) Yolda giderken Defne ile karşılaştık.
- B) Örneğin ben her sabah erken kalkarım.
- C) Bu öyküde size yaz tatilimi anlatacağım.
- D) Özetle planlı ve düzenli çalışmak başarıyı getirir.

12.

Elimizi, yüzümüzü yıkarken suyu tasarruflu kullanmalıyız. Odadan çıkarken elektriği kapatmalıyız. Kişin gerekmedikçe kapı ve camları açık tutmamalıyız. Bulaşıkları bulaşık makinesinde yıkamalıyız. Bu kaynaklar tükenebilir kaynaklar olduğu için bilinçli davranmalıyız.

Bu paragrafın konusu nedir?

- A) Su tasarrufu
- B) Kaynakların bilinçli kullanımı
- C) Elektriği gereksiz kullanmama
- D) Doğal gazı bilinçli kullanma

13.

Annem, ata binerken saçlarımı toplamak istedi. Babam ise salmamın daha çok yakışacağını söyledi. Ben ikisinin arasında kalınca, elimdeki tokayla saçılan saçlarımı toplamaya karar verdim.

"At" sözcüğü, hangi seçenekte metindeki anlamıyla kullanılmamıştır?

- A) Babası doğum gününde Selin'e bir at aldı.
- B) Aslı ata binmeyi çok seviyor.
- C) At yarışlarını izlerken heyecanlanıyorum.
- D) Ada sinirlenince elindeki oyuncakçı yere attı.

14. "Yazar düşüncelerini, yazdığı öyle bir yansıtmış ki bir solukta okudum." cümlesindeki boşluğa hangi kelime getirilirse cümle terim anlamı kazanmış olur?

- A) deftere
- B) kâğıda
- C) romana
- D) yazıya

15. Aşağıdaki cümlelerin hangisinde terim anlamı kullanılabilecek bir kelime, mecaz anlamda kullanılmıştır?

- A) Olaylara hep kendi açımdan bakıyorsun.
- B) Karenin dört kenarı da eşittir.
- C) Penaltıyı kim kullanacak?
- D) Sol anahtarını yanlış çizdim.

16.

"Bir kimse başkalarına kötülük yaparsa, yaptığı kötülüğün çok daha fazlasıyla karşılaşarak zarara uğrar."

Yukarıda açıklaması verilen atasözü hangisidir?

- A) Mum dibine ışık vermez.
- B) Huylu huyundan vazgeçmez.
- C) İşleyen demir, ışıldar.
- D) Rüzgâr eken, fırtına biçer.

17.

Dağ başını duman almış,
Gümüş dere durmaz akar.
Güneş ufuktan şimdi doğar,
Yürüyelim arkadaşlar.

Yukarıdaki dördlükte hangi dize devrik cümledir?

- A) 1 B) 2 C) 3 D) 4

18.

Bir buğday tanesine
Dört elle sarılıyor.
Uyuşuk tembellere
Bakıp da daralıyor.



Ali Öğretmen'in yazdığı şiirde altı çizili sözcüklerden hangisi farklı bir ek almıştır?

- A) sarılıyor B) tembellere
C) uyuşuk D) daralıyor

19. ■: "Ordular, ilk hedefiniz Akdeniz' dir. İleri!

M. Kemal Atatürk

▲: "Ulusları ayakta tutan kültür ve dildir."

M. Kemal Atatürk

★: "Öğretmenler, yeni nesil sizlerin eseri olacaktır."

M. Kemal Atatürk

Cümlelerin hangisinde veya hangilerinde topluluk ismi çoğul eki almıştır?

- A) ■ B) ■ - ★
C) ▲ D) ■ - ▲

20.

Bu sabah bahçede karşıma,
Küçük bir serçe kuşu geldi.
Havuzun başına kondu,
Bir içti, bir doğruldu.
Nasıl da korkuyordu.



Sen hiç korkma serçe kuşu,
Suyunu rahat rahat iç,
Sihhat afiyetle uç,
İnsanoğlu çeşit çeşit
Beş parmağın beşi bir mi?

Necati CUMALI

Şiirin birinci mısrasıyla ilgili aşağıdakilerden hangisi söylenebilir?

- A) Soru sıfatı kullanılmıştır.
B) "karşıma" sözcüğü sıfat durumundadır.
C) Birinci mısradaki sıfat yoktur.
D) Birinci mısradaki bu sözcüğü işaret sıfatıdır.

5. SINIF

1. Bu testte 20 soru vardır.
2. Cevaplarınızı cevap kâğıdının Matematik Test için ayrılan kısmına işaretleyiniz.

Maya uygarlığında sayılar • (nokta) ve – (çizgi) sembolleriyle yazılmaktaydı. Bir Maya sayısında nokta 1, çizgi 5 değerindeydi ve rakamlarda en fazla 4 nokta ve 3 çizgi bulunuyordu.

Aşağıda bazı maya sayıları gösterilmiştir.

- 1 → •
 2 → ••
 3 → •••
 4 → ••••
 5 → —
 10 → ==

1. soruyu yukarıda verilen bilgilere göre cevaplayınız.

1. $\frac{\bullet\bullet\bullet}{\text{—}} + \frac{\bullet}{\text{—}}$

Yukarıda verilen toplama işleminin sonucu kaçtır?

- A) 19 B) 18 C) 17 D) 16

2.

758 631

Öğretmen tahtaya altı basamaklı bir doğal sayı yazmıştır. Öğrencilerden istedikleri basamaklardaki iki rakamın yerlerini değiştirerek altı basamaklı bir sayı oluşturmalarını istemiştir.

Buna göre hangi öğrencinin oluşturduğu sayı bu kurala uymaz?

- A) **Can**
 Yedi yüz elli altı bin sekiz yüz otuz bir
- B) **Mert**
 Sekiz yüz yetmiş beş bin altı yüz otuz bir
- C) **Okan**
 Yüz elli sekiz bin altı yüz otuz yedi
- D) **Aslı**
 Altı yüz elli sekiz bin yedi yüz otuz bir

3.

Binler Bölüğü		
Yüz binler basamağı	On binler basamağı	Binler basamağı
A	B	C

Birler Bölüğü		
Yüzler basamağı	Onlar basamağı	Birler basamağı
D	E	F

- Altı basamaklı çift bir sayıdır.
- Sayının binler bölümünde yer alan rakamlardan sayı değeri en büyük olan rakam 4'tür.
- Birler bölümünde yer alan rakamların toplamı, binler bölümünde yer alan rakamların toplamından büyüktür.

Yukarıda şifrelenen sayı aşağıdakilerden hangisi olabilir?

- A) 354 108 B) 142 527
C) 244 260 D) 243 064

4.

Kişi Adı	Yıllık Kazanç (TL)
Ayşe	53 420
Fatma	53 A20
Canan	53 820

Yukarıdaki tabloda Ayşe, Fatma ve Canan hanımın yıllık kazançları ile ilgili bilgi verilmiştir.

Fatma Hanım, Canan Hanım'dan daha az, Ayşe hanımdan daha fazla kazandığına göre A rakamı yerine aşağıdakilerden hangisi gelemez?

- A) 7 B) 9 C) 6 D) 5

5. Öğretmen öğrencilerden aşağıdaki kurallara uygun KLM şeklinde üç basamaklı sayılar oluşturmalarını istiyor.

- K çift sayı
- M tek sayı
- $K > L > M$

Öğretmen daha sonra öğrencilerden bu kurallara göre oluşturabilecekleri en büyük sayı ile en küçük sayının toplamını bulmalarını istiyor.

Buna göre, doğru cevap veren öğrencinin cevabı aşağıdakilerden hangisidir?

A)

1296



Ayşe

B)

1280



Mert

C)

1450



İrfan

D)

1306



Fatma

6.

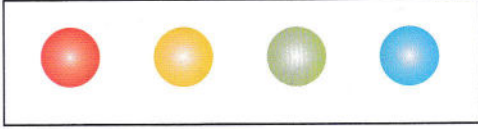

Işıklı tabeladaki renkler sırasıyla kırmızıdan maviye doğru yanarak tekrar kırmızıya dönmektedir.

Buna göre kırmızıdan başlayarak yanan tabelada 27. yanışta hangi renk yanar?

- A) Kırmızı B) Sarı
C) Yeşil D) Mavi

7. Bir okulda bulunan 2218 öğrenciye bir soru sorulmuş; öğrenciler bu soruya "Evet", "Hayır" veya "Fikrim yok" cevaplarından birini vermiştir.

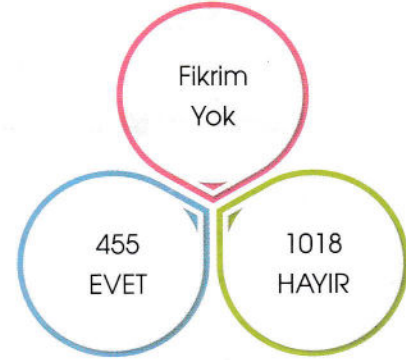





Öğrencilerin verdikleri cevapların dağılımı yukarıdaki şemada gösterilmiştir.

Buna göre, kaç öğrenci "Fikrim yok" cevabı vermiştir?

- A) 735 B) 820
C) 755 D) 745

8.

Ürün	Fiyat (₺)
	3549
	3850
	2651
	1850

Can ailesiyle elektronik eşya mağazasından yaklaşık 6200 TL'lik alışveriş yapmıştır.

Bu bilgilere göre Can ve ailesi hangi ürünleri almış olabilir?

- A) TV - Buzdolabı B) Buzdolabı - Çamaşır makinesi
C) TV - Çamaşır makinesi D) Buzdolabı - Oyun konsolu

9.

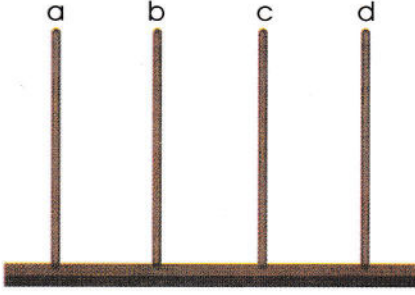

Yukarıdaki abaküsün a, b, c, d çubukları sırasıyla bir doğal sayının binler, yüzler, onlar ve birler basamağını göstermektedir.

Beş adet boncuğun hepsi kullanılmak şartıyla abaküste oluşturulacak dört basamaklı en büyük sayı ile en küçük sayının farkı kaçtır?

- A) 2856 B) 3996
C) 3557 D) 4813

10. Mert elektronik eşya mağazasından üç tane ürün almış ve toplamda 1800 TL para ödemiştir. Birinci ürün, üçüncü üründen 300 TL fazla, üçüncü ürün de ikinci üründen 600 TL ucuzdur.

Buna göre, ikinci ürünün fiyatı aşağıdakilerden hangisidir?

- A) 800 TL B) 900 TL
C) 300 TL D) 600 TL

11.

Pazartesi	30
Salı	50
Çarşamba	40
Perşembe	40
Cuma	50

Yukarıdaki panoya bir tavuk çiftliğindeki hafta içi günlerde toplanan yumurta sayısı en yakın onluğa yuvarlanarak not edilmiştir.

Buna göre, bu çiftlikte hafta içi toplanan toplam yumurta sayısı aşağıdakilerden hangisi olamaz?

- A) 230 B) 180
C) 210 D) 185

12.

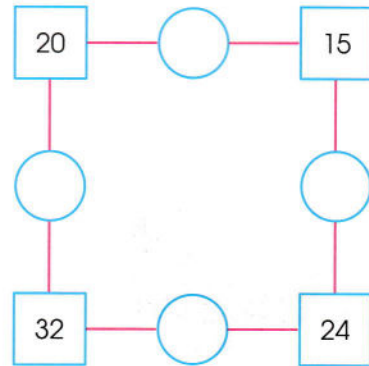

Her bir kutunun içine yazılan sayı, kendisine komşu olan iki çember içine yazılan sayıların çarpımına eşittir.

Buna göre, çemberlerin içine yazılacak sayıların toplamı kaçtır?

- A) 20 B) 18 C) 12 D) 26

13. Ayşe ve Zeynep, oyuncak bebeklerinin sayısını hesaplıyorlardı.

Ayşe, Zeynep'e; "Oyuncak bebeklerinden birini bana verirsen, aynı sayıda bebeğimiz olacak." demiştir.

Zeynep de Ayşe'ye; "Sen bana oyuncaklarından birini verirsen, benim oyuncaklarımın sayısı, senin oyuncaklarının sayısının tam iki katı olacak." diye cevap vermiştir.

Buna göre, Ayşe ile Zeynep'in her birinin kaç oyuncuğu vardır?

	Ayşe	Zeynep
A)	2	6
B)	4	6
C)	5	7
D)	6	7

14. Murat Amca, günlük sağdığı 37 litre sütün tamamını 5 litrelik ve 3 litrelik bidonlara koymuştur.

- Kullanılan toplam bidon sayısı 9 olabilir.
- Kullanılan toplam bidon sayısı 10 olabilir.
- Kullanılan toplam bidon sayısı 11 olabilir.

Buna göre, yukarıdaki yargılardan hangisi doğrudur?

- | | |
|-------------|-----------------|
| A) Yalnız I | B) I ve II |
| C) I ve III | D) I, II ve III |

15.

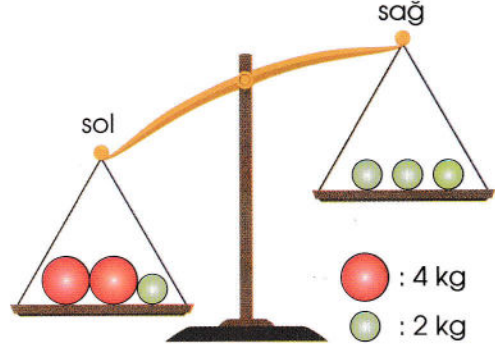

Yukarıdaki eşit kollu terazinin dengede kalabilmesi için,

- Sol kereden 1 adet kırmızı top çıkarılır.
- Sağ kefeye 1 adet kırmızı top eklenir.
- Sağ kefeye 1 adet yeşil top eklenir.

hangisi doğrudur?

- | | |
|-----------------|-------------|
| A) Yalnız I | B) I ve II |
| C) I, II ve III | D) I ve III |

16.

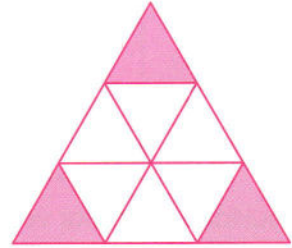

Eş parçalardan oluşan yukarıdaki şekilde, boyalı parça sayısı şeklin kaçta kaçına eşittir?

- | | | | |
|------------------|------------------|------------------|------------------|
| A) $\frac{3}{5}$ | B) $\frac{5}{8}$ | C) $\frac{3}{9}$ | D) $\frac{9}{3}$ |
|------------------|------------------|------------------|------------------|

17. Mehmet ile 5 arkadaşı, doğum günü için yaş pasta siparişi vermiştir. Mehmet, pastanın $\frac{1}{6}$ 'ini yemiştir. Sonra Arda, kalan pastanın $\frac{1}{5}$ 'ini yemiştir. Daha sonra Mert, kalan pastanın $\frac{1}{4}$ 'ini, Aslı da kalan pastanın $\frac{1}{3}$ 'ini yemiştir. İpek, kalan pastanın $\frac{1}{2}$ 'ini; son olarak da Ada, kalan pastanın tamamını yemiştir.

Mehmet ile arkadaşlarının yedikleri pasta miktarı ile ilgili aşağıdakilerden hangisi doğrudur?

- A) En fazla pastayı Mehmet yemiştir.
B) En az pastayı Ada yemiştir.
C) Herkes aynı büyüklükte pasta yemiştir.
D) Mehmet, İpek'ten fazla pasta yemiştir.

18.

4	9	
		★
8		6

Bazı kutucuklardaki sayılar verilmiş olan yukarıdaki karenin her kutucuğunda 1'den 9'a kadar bir sayı yazılacaktır.

Bu karenin her satırındaki, her sütunundaki ve her köşegenindeki sayıların toplamı aynı sabit sayıya eşit olduğuna göre, ★ kutusuna hangi sayı yazılmalıdır?

- A) 7 B) 5 C) 4 D) 3

19.

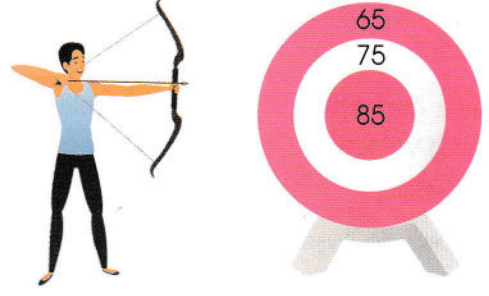

Hakan 3 tane ok fırlatmış ve bütün oklar hedefi vurmuştur.

Buna göre Hakan'ın dart tahtasından alacağı puanların toplamı aşağıdakilerden hangisi olabilir?

- A) 185 B) 205 C) 230 D) 265

20.

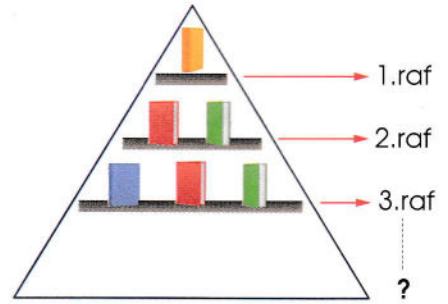

Bir kitabevi üçgen şeklindeki vitrinine şekildeki gibi her rafa, raf numarası kadar kitap yerleştiriyor.

Kitabevi vitrinine toplam 28 kitap yerleştiğine göre, vitrinin toplam kaç rafı vardır?

- A) 7 B) 6 C) 5 D) 8

1. Bu testte 20 soru vardır.
2. Cevaplarınızı cevap kâğıdının Fen Bilimleri Test için ayrılan kısmına işaretleyiniz.

1.

Pamukkale Travertenleri, kireçli sıcak suların çekilmesi sonucu oluşmuş doğal yapılarımızdandır. Bu kayaçlar beyaz renkte ve yumuşak yapıdadır.

Yukarıdaki paragrafın sonuna gelebilecek en uygun cümle aşağıdakilerden hangisidir?

- A) Yer kabuğunun derinliklerinden yanardağların yüzeyine çıkan aşırı sıcak magmanın soğuması sonucu kayaçlar oluşur.
- B) Yer kabuğu, karaların olduğu yerde kalın, okyanus tabanlarında incedir.
- C) Kayaçların farklı renkte, sıcaklıkta ve sertlikte olmasını sağlayan, yapısındaki minerallerdir.
- D) Kayaçlar zamanla parçalanarak kaya, taş, çakıl ve kuma dönüşür.

2.

Fosilleri inceleyen bilim dalına paleontoloji, araştırma yapan bilim insanlarına ise paleontolog denir. Fosiller, koruyucu katmanlar arasında bozulmadan korunmuş canlı kalıntıları ya da izleridir. Canlının kemik, boynuz ve diş gibi sert kısımları fosilleşir. Canlı öldükten sonra havayla teması hemen kesilirse fosilleşme gerçekleşir. Fosilleşme; kayaçlarda, buzullarda ve bitki reçinelerinde de gerçekleşebilir.

Yukarıda verilen paragrafta aşağıdaki soruların hangisinin cevabı yoktur?

- A) Fosilleşme hangi ortamlarda olur?
- B) Fosilleri inceleyen bilim dalına ve bilim insanlarına ne ad verilir?
- C) Fosillerin insanlar için olan yararları nelerdir?
- D) Canlının hangi kısımları fosilleşir?

3.

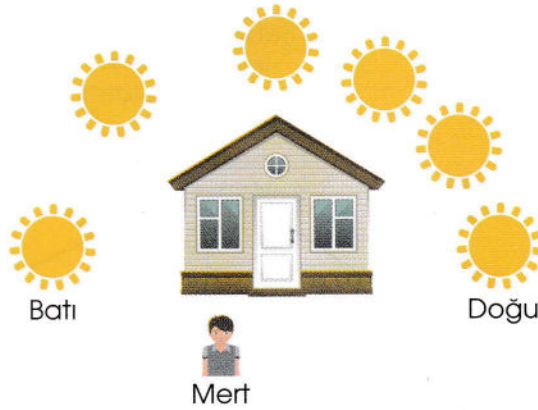

Gün içinde gökyüzünü inceleyen Mert; Güneş'in sabah doğudan doğduğunu, öğlen en tepede olduğunu, akşam ise batıdan battığını gözlemlemiştir.

Mert'in Güneş'i hareketliymiş gibi görmesinin nedeni aşağıdakilerden hangisidir?

- A) Dünya'mızın şekli küreye benzer.
- B) Dünya'mız kendi eksenini etrafında dönme hareketi yapar.
- C) Güneş doğudan doğar, batıdan batar.
- D) Gece ve gündüz süreleri yıl boyunca değişir.

4. Ramazan ayında Konya'da oruç tutan bir kişinin, İstanbul'da oruç tutan bir kişiden önce orucunu açmasının nedeni aşağıdakilerden hangisidir?

- A) Güneş'in Dünya'nın çevresinde dolanması
- B) Dünya'nın kendi eksenini etrafında batıdan doğuya doğru dönmesi
- C) Dünya'nın şeklinin küreye benzer olması
- D) Mevsimler arasında sıcaklık farklarının olması

5. ● Besinler içeriklerine göre karbonhidratlar, proteinler, yağlar, vitaminler, su ve mineraller şeklinde sınıflandırılır.
- Bütün besinlerin içerikleri aynıdır.
 - Canlıların yaşamsal faaliyetlerinin devam edebilmesi için beslenmesi gerekmektedir.
 - Besinlerimiz hayvansal veya bitkisel kaynaklı olabilir.

Besinler ile ilgili verilen yukarıdaki ifadelerden kaç tanesi doğrudur?

- A) 1
- B) 2
- C) 3
- D) 4

6. Beslenme uzmanları tarafından geliştirilmiş resimli beslenme şeması, hangi besinlerden ne kadar tüketilmesi gerektiği ile ilgili bilgilendirme amaçlı hazırlanmıştır.

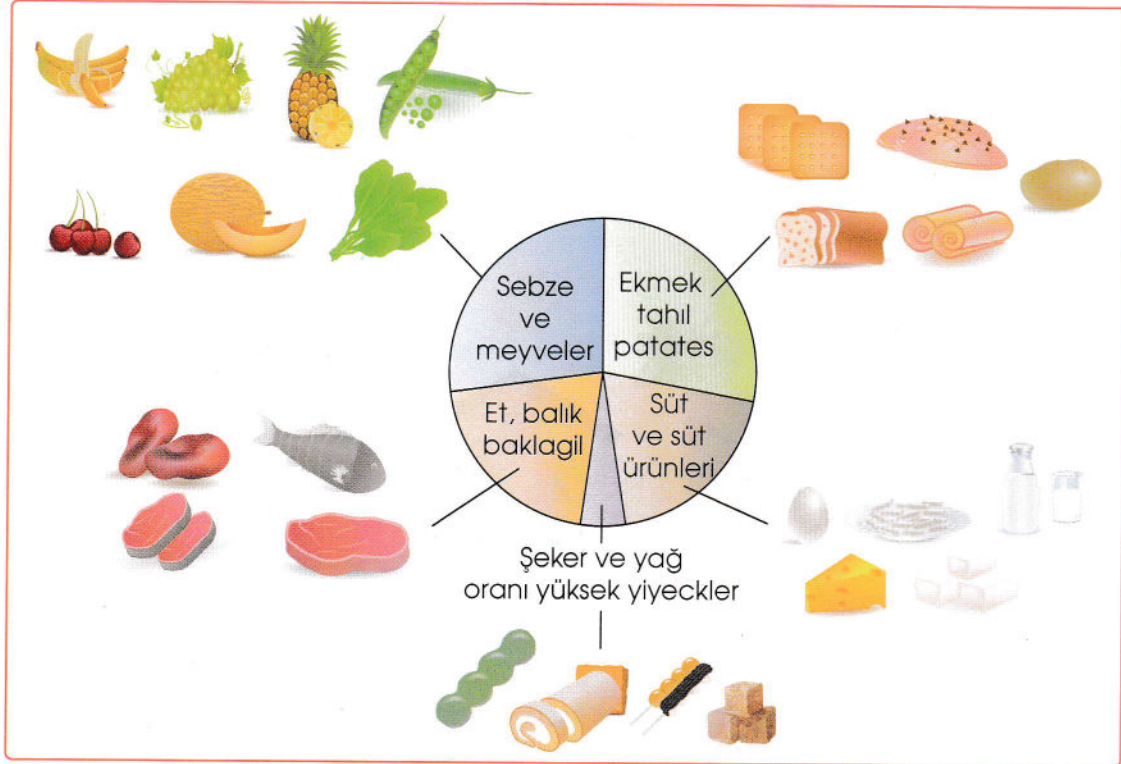

Resimli beslenme şemasına göre, aşağıdaki yargılardan hangisine ulaşamaz?

- A) Karbonhidratlardan sonra en çok tüketilmesi gereken besinler vitamin ve minerallerdir.
- B) Farklı besin türlerinden yeterli miktarda tüketmeliyiz.
- C) Karbonhidrat, protein ve vitamin bakımından zengin besinlerden yemeliyiz.
- D) Sadece karbonhidrat ve vitamin içeren besinlerden tüketirsek dengeli ve sağlıklı beslenmiş oluruz.

7.

Çağımızın hastalığı olarak ifade edilen obezite, ülkemizde de ciddi bir salgın hastalıktır. Fazla kilo insanlarda diyabet, hipertansiyon, kanser gibi hastalıkların yanında depresyon nedeni olarak da karşımıza çıkmaktadır. Diyetisyenler protein ağırlıklı bir beslenme ve düzenli spor ile obezite hastalığından korunabileceğimizi ifade etmektedir.

Bu bilgilere göre aşağıdaki menülerden hangisi seçilirse obezite hastalığından korunabiliriz?

- A) Hamburger, cips, kola
- B) Pasta, börek, çay
- C) Et, salata, su
- D) Ekmek, makarna, su

8.

Sağlıklı beslenmenin temelini, okul çağında kazanılan beslenme alışkanlıkları oluşturur. Yapılan araştırmalar da kahvaltı yapan çocukların başarısının, kahvaltı yapmayan çocuklara göre daha fazla olduğunu ortaya çıkarmıştır. Ayrıca kahvaltı yapan çocukların, ileride ortaya çıkabilecek bazı hastalıklara yakalanma riskinin daha düşük olduğu da saptanmıştır.

Yukarıdaki parçada aşağıdakilerden hangisine değinilmemiştir?

- A) Kahvaltı yapmanın önemine
- B) Beslenmenin, çocukların gelecekteki yaşamlarına olan etkisine
- C) Kahvaltının önemi ile ilgili yapılan bilinçlendirme çalışmalarına
- D) Okul çağında kazanılan alışkanlıkların önemine

9.

Daha yeni yürüyüşe çıktık.
Neden durdun?

Mert



Çok yorulдум.

Aydın



Yürüyüşe çıkan Mert ve Aydın bir süre sonra mola vermişlerdir.

Aydın'ın kısa sürede yorulmasının nedeni aşağıdakilerden hangisi olabilir?

- A) Yeteri kadar protein almazsak yaralandığımız zaman iyileşme sürecimiz uzar.
- B) Su vücut ısımızın ayarlanmasına yardımcı olur.
- C) Vitaminleri yeteri kadar almazsak çabuk hastalanırız.
- D) Karbonhidratları yeterince tüketmezsek vücudumuzun enerji ihtiyacını karşılayamayız.

10. Günlük hayatımızda ihtiyaçlarımızı karşılamak için cisimleri harekete geçiririz. Cisimleri hareket ettirebilmek için itme veya çekme kuvveti uygularız.

Buna göre, aşağıdaki olayların hangisinde kuvvetin cisimler üzerindeki etkisi diğerlerinden farklıdır?

- A) Salıncağı durdurmaya çalışmak
- B) Çekmeceyi kapatmak
- C) Buzdolabının kapağını kapatmak
- D) Bebek arabasını ileri yönde hareket ettirmek

11.

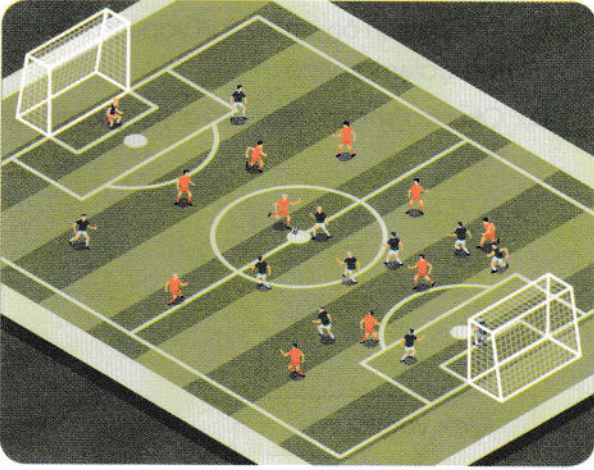

Yukarıdaki görselde kuvvetin etkisi ile ilgili verilen bilgilerden hangisi yanlıştır?

- A) Duran topu hareket ettirmek için istenilen yönde yeteri kadar kuvvet uygulanmalıdır.
- B) Hareket halindeki topun hızını artırmak için topun hareketi yönünde bir kuvvet uygulanmalıdır.
- C) Hareket halindeki topu yavaşlatmak veya durdurmak için hareket yönü ile aynı yönde bir kuvvet uygulanmalıdır.
- D) Hareket halindeki topun yönünü değiştirmek için tersi yönde yeteri kadar bir kuvvet uygulanmalıdır.

12.

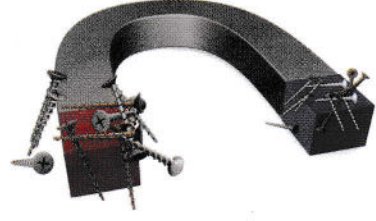

Yukarıdaki görsel incelendiğinde aşağıdaki yargılardan hangisine ulaşılabılır?

- A) Miknatıslar kırıldığı zaman miknatıslık özelliği kaybolmaz.
- B) Miknatıslar elektronik cihazların bozulmasına neden olabilir.
- C) Miknatısların çekim etkisinin en çok görüldüğü bölgeler kutup bölgeleridir.
- D) Miknatısların kuzeyi gösteren ucu N, güneyi gösteren ucu S ile gösterilir.

13.

Karışımı oluşturan maddeleri ayırmak için önce miknatıs tarafından çekilme özelliği ile --- I --- karışımdan ayrılıyor. Geriye kalan karışımı su dolu bir kaba boşaltıyor. --- II --- suyun dibine batarken, --- III --- ise su yüzeyinde yüzüyor. Böylece karışımı oluşturan maddeler tamamen ayrılmış oluyor.

Arda, öğretmenin yaptığı deneyi gözlemlemiş ve gözlem sonuçlarını not almıştır.

Buna göre boş bırakılan yerlere hangi maddeler yazılmalıdır?

	I	II	III
--	---	----	-----

- A) demir çivi taş kum
- B) bakır tel para taş
- C) cam bardak demir pirinç
- D) çelik anahtar kum talaş

14.

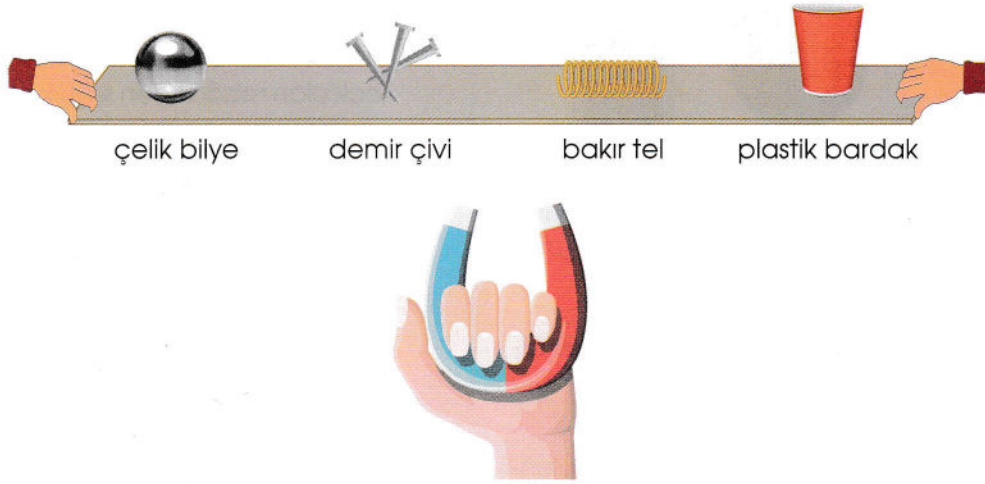

Öğretmen, sınıfa getirdiği malzemeleri görseldeki gibi mukavva karton üzerine koyuyor. Kartona yaklaştırdığı mıknatıs ile öğrencilerin gözlemlerini not almalarını istiyor.

Buna göre, hangi öğrencinin verdiği bilgi yanlıştır?

- A)  Mert: Miknatis, çelik bilyelerin ve demir çivilerin hareket etmesine neden olur.
- C)  Leyla: Plastik bardak ve bakır tel mıknatıs tarafından çekilmediği için hareket etmezler.

- B)  Murat: Miknatis, herhangi bir fiziksel temas olmadan cisimleri belli bir uzaklıktan çekebilir.
- D)  Deniz: Mukavva karton, mıknatısın cisimlere kuvvet uygulamasını engeller.

15. Aslı beheri boş iken eşit kollu terazinin kefesine koymuş ve kütleini ...A... g olarak belirlemiştir. Daha sonra beheri bir miktar süt ile doldurup tartmış ve ölçüm sonucunu ...B... g olarak kaydetmiştir. En sonunda sütün kütleini ...C... g olarak hesaplamıştır.

Yukarıda verilen paragrafta A, B ve C boşluklarına sırasıyla hangileri gelebilir?

- A) 300, 450, 150
B) 450, 300, 750
C) 150, 450, 600
D) 300, 150, 450

16.

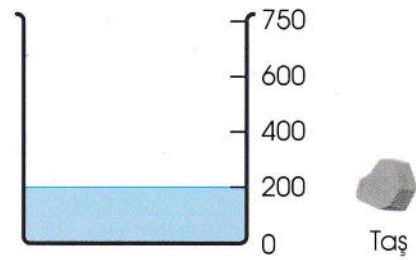

Yukarıdaki dereceli kap içerisinde 200 ml su bulunmaktadır.

Hacmi 250 ml olan taşlardan en az kaç tane taş kap içine atılırsa kaptaki su taşar?

- A) 1 B) 2 C) 3 D) 4

5. SINIF

17.



toz şeker



mercimek

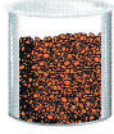

bulgur

Toz şeker, mercimek ve bulgur gibi maddeler katı olmalarına rağmen konuldukları kabın şeklini alırlar.

Bu durumun açıklaması hangi seçenekte yer almaktadır?

- A) Katı maddelerin belirli bir şekli vardır, buldukları kabın şeklini almaz.
- B) Küçük taneli katı maddeler bir araya geldiği zaman akışkanlık özelliği kazanır.
- C) Toz şeker, kırmızı mercimek ve bulgur maddenin katı haline örnektir.
- D) Küçük taneli maddeler şekil değiştirerek buldukları kabın şeklini alabilirler.

18. Aslı, bir kaba bardağın yüksekliğinden daha fazla su koymuştur. Sonra bardağın dibine bant ile pamuk yapıştırılmıştır. Daha sonra su bardağını ters çevirip kabın dibine kadar bardağı batırmıştır. Bardağın içindeki pamuğun ıslanmadığını gözlemlemiştir.

Aslı'nın bu deneyi yapma amacı aşağıdakilerden hangisidir?

- A) Suyun akışkan bir madde olduğunu göstermek
- B) Bardağın içinde havanın yer kapladığını ispatlamak
- C) Suyun kaptan taşıp taşmadığını anlamak
- D) Sıvıların konuldukları kabın şeklini aldığı göstermek

19. Sıcak ve soğuk maddelerin birbiri ile temas etmesi sonucu ısı alışverişi oluşur. Isı akışı her zaman sıcak olan maddeden soğuk olan maddeye doğru olur.

Aşağıdaki olaylardan hangisi bu açıklama için örnek bir durum olmaz?

- A) Kışın evden dışarı çıkınca üşümemiz
- B) Buzdolabından çıkan suyun bir süre sonra ısınması
- C) Şişkin olan bir balonu iğne ile patlattığımızda elimizde hissettiğimiz esinti
- D) Dışarıya astığımız çamaşırların kuruması

20. Aşağıdakilerden hangisi karışımların ayrılmasının ülke ekonomisine olan katkılarında biri değildir?

- A) Geri dönüşümden elde edilen kâğıt, ağaçların gereksiz kesilmesini önler.
- B) Geri dönüştürülen cam atıklar, petrolden tasarruf edilmesini sağlar.
- C) Geri dönüşümden elde edilen enerji, elektrikten tasarruf sağlar.
- D) Atıkların geri dönüşümle yeniden kullanılması, ham madde kullanımını artırır.

1. Bu testte 10 soru vardır.
2. Cevaplarınızı cevap kâğıdının Sosyal Bilgiler Test için ayrılan kısmına işaretleyiniz.

1.



Benim adım Bade. 9 yaşındayım. Tenis oynamaktan ve dans etmekten hoşlanıyorum. Çok duygusal biriyim. Kitap okumak en büyük tutkum.

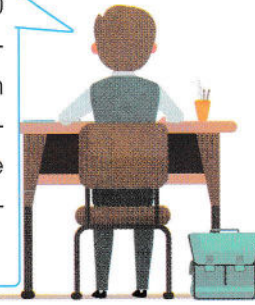





Benim adım Enes. 10 yaşındayım. Tenis oynamaktan ve resim yapmaktan hoşlanırım. Kitap okumak ve müzik dinlemek sevdiğim uğraşlarımdır.

Buna göre Bade ve Enes için aşağıdakilerden hangisi söylenemez?

- | | |
|----------------------------------|--|
| A) İkisi aynı yaşta değildir. | B) İkisi de güzel resim yapıyor. |
| C) Kitap okumayı çok seviyorlar. | D) İkisi de tenis oynamaktan hoşlanır. |

2.

1	Oyunu kazanınca kaybeden arkadaşlarımla üzüleceğini düşünerek onları teselli ettim.	empati	
2	Koridorda koşarken istemeden beni düşüren Arda'ya kızmadım.	ön yargı	
3	Sınıfımıza yeni gelen Ayça'nın iyi biri olduğunu düşünmüyorum.	pişmanlık	
4	Keşke bu kitabı daha önceden okusaydım.	hoşgörü	

Yukarıda verilen cümlelerdeki duygularla kavramları eşleştirdiğimizde doğru sıralama nasıl olur?

- | | | | |
|--|--|--|--|
| A) 1 →  | B) 1 →  | C) 1 →  | D) 1 →  |
| 2 →  | 2 →  | 2 →  | 2 →  |
| 3 →  | 3 →  | 3 →  | 3 →  |
| 4 →  | 4 →  | 4 →  | 4 →  |

3.

Biz doğduktan sonra, ailemizin başvurusu üzerine İçişleri Bakanlığına bağlı olan ---- tarafından T.C. kimlik belgesi hazırlanır. Her vatandaşın kendine ait ---- vardır. T.C. kimlik belgesinin kısa zaman sonra ---- olarak da kullanılması planlanmaktadır.



Aşağıdaki kelimelerle boşlukları tamamlarsak hangi kelime açıkta kalır?

- A) ehliyet
B) akıllı kart
C) Nüfus Müdürlüğü
D) T.C. kimlik numarası

4.

Yavrum Ezgi, ben sizin zamanınızdan çok farklı bir çocukluk dönemi yaşadım. Bizler arkadaşlarımızla daha çok dışarıda bağ, bahçe ve harmanlarda oynardık. Oyuncaklarımızın çoğunu; ağaç, kumaş ve çamurdan kendimiz yaptık. Arkadaşlarımızla en çok ip atlar, beştaş oynar, istop, çelik çomak, saklambaç, körebe ve yedi kiremit oynardık.



Yıldız
Nine



Torunu
Ezgi

Çok şaşırdım nineciğim söylediklerine. Sizin zamanınızda bilgisayar ve cep telefonu yok muydu? Oysa ben ve arkadaşlarım oyunlarımızı en çok telefonda ve tablette oynuyoruz.

Bazen arkadaşlarımla istop, saklambaç, körebe, seksek, bezirganbaşı gibi oyunları öğretmenimiz oynatıyor. Ben de evde Barbie bebeklerimle oynamayı çok seviyorum.

Yukarıdaki diyalogdan hangi çıkarım yapılamaz?

- A) Saklambaç ve körebe ikisinin de oynadığı ortak oyunlardandır.
B) İkisinin oyun ortamları birbirinden farklıdır.
C) Geçmişte ve günümüzde oynanan oyunlar farklılık göstermemektedir.
D) Eskiden oyuncaklar elde yapılırken, günümüzde oyuncaklar satın alınmaktadır.

5. Atatürk, milli kültüre çok önem vermiştir. Bunu da "Milli Kültürümüzü çağdaş uygarlık seviyesinin üstüne çıkaracağız." sözleriyle belirtmiştir.

Aşağıdaki seçeneklerden hangisi bu açıklama-yı desteklemez?

- A) Türk Dil Kurumunu açması
B) Türk Tarih Kurumunu kurması
C) TÜBİTAK'ı kurması
D) Folklor araştırmaları ile ilgili enstitüler açması.

6. Mustafa Kemal, Milli Mücadele sürecinde ordunun ihtiyaçlarını karşılamak için Tekalif-i Milliye Emirleri'ni yayımladı. Fakir ordumuzun ihtiyaçları için her evden bir çift çorap, çarık ve bir takım çamaşır bağışlandı.

Tekalif-i Milliye Emirleri, Türk Milleti'nin Milli Mücadele yıllarında göstermiş olduğu birliğin ve dayanışmanın göstergesidir.

Dünya'da yaşanan Covid-19 virüsü salgını sebebiyle ülkemizde de yukarıdaki dayanışmaya benzer bir uygulamaya gidilmiştir.

Buna göre aşağıdakilerden hangisi bu dayanışmaya örnek gösterilemez?

- A) Cumhurbaşkanı tarafından başlatılan "Biz Bizze Yeteriz Türkiye'm" kampanyası
B) Bankaların kredi vermeye devam etmesi
C) Belediyelerin yardım kampanyaları
D) Hayırsever vatandaşların ihtiyaç sahiplerine yaptıkları yardımlar

7. Aşağıdakilerden hangisi Atatürk'ün TBMM'yi Ankara'da açma sebeplerinden biri değildir?

- A) İstanbul'un işgal altında olması
B) Ankara'nın haberleşme, kara ve demir yolları ulaşımı konusunda elverişli olması
C) Ankara'nın geçmiş uygarlıkların beşiği olması
D) Anadolu'nun merkezinde ve güvenilir olması

8.

Burak ailesiyle birlikte pikniğe gitti. Sıkıldığı için kuzeyde bulunan ormana doğru ilerledi. Bu sırada Güneş kayboldu, yağmur da başlayınca yönünü kaybetti. Telaşlanan Burak, öğretmenin yön bulma yöntemleri konusunda söylediklerini hatırladı. Kuzeye doğru ilerlediği için geri dönmeliydi artık.

Burak hangi yöntemlerden yararlanarak ailesini bulabilir?

- A) Pusula – Güneş
B) Kutup Yıldızı – pusula
C) Karınca yuvaları – Kutup Yıldızı
D) Karınca yuvaları – ağaçların yosunları

9.

Yer kabuğunun derinliklerindeki tabakaların kırılması ve yer değiştirmesi sonucu oluşan doğal afete deprem denir.

Yurdumuzun büyük bir bölümü 1. ve 2. derecede deprem bölgesidir.

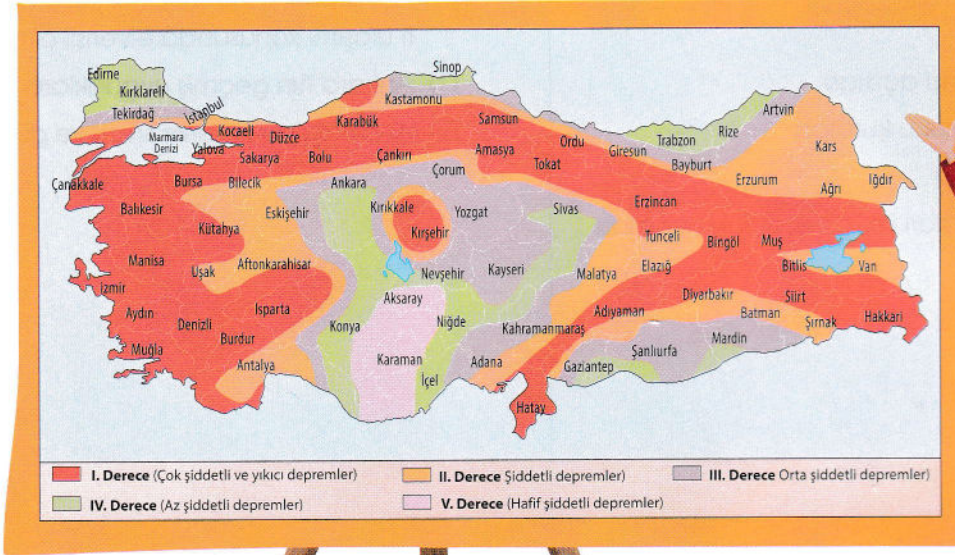

Gizem Öğretmen

Yukarıdaki açıklamaları dinleyip haritayı inceleyen Umut, aşağıdaki yargılardan hangisine ulaşamaz?

- A) Depremi şiddetini ve uzaklığını gösteren aletin sismograf olduğunu öğrenir.
- B) Yaşadığı şehrin deprem riskini bilir.
- C) Hangi illerin 5. dereceden deprem riski taşıdığını belirler.
- D) Depremi yer kabuğunun derinliklerindeki tabakaların kırılması ve yer değiştirmesi olduğu sonucunu çıkarır.

10.

Küresel ısınmadan dolayı Dünya üzerinde iklim dengeleri değişmiştir. Ülkemizde de buna bağlı olarak bazı doğal afetler daha sık yaşanmaktadır.

Bu açıklamalara dayanarak aşağıdakilerden hangisine ulaşamayız?

- A) Şiddetli yağmur sellere sebep olmaktadır.
- B) Gün içerisinde hava sıcaklıklarında ani değişiklik yaşanmaktadır.
- C) Daha şiddetli depremler yaşanmaktadır.
- D) Ani yağın yağmur ve dolu tarım alanlarına zarar vermektedir.

1. Bu testte 10 soru vardır.
2. Cevaplarınızı cevap kâğıdının Din Kültürü ve Ahlak Bilgisi Test için ayrılan kısmına işaretleyiniz.

1.

İnsanlar günlük hayatlarında birçok istenmedik olaylar ile karşı karşıya kalabilir. Fakat en umutsuz durumlarda bile kötümserliğe kapılmamalı, Allah'ın yardımda bulunabileceğini düşünülmalıdır.

Yukarıdaki paragrafta, aşağıdaki dinî ifadelerden hangisinin açıklaması yer almaktadır?

- A) Allah korusun.
- B) Allah razı olsun.
- C) Allah'tan umut kesilmez.
- D) Allah bereket versin.

2.

İnsanlar arasındaki iletişimin temelini oluşturur. Nezaket ve görgü kuralıdır. Barış, esenlik ve güvenlik anlamı taşır.

Yukarıdaki açıklama aşağıdakilerden hangisi ile ilgilidir?

- A) Besmele çekmenin önemi
- B) Allah'ın isimlerinin önemi
- C) Selamlaşmanın önemi
- D) Peygamberlerin görevi

3.

Allahu Teala'nın yaratılan hiçbir varlığa benzemediğini, onda diğer varlıklarda bulunan eksikliklerin olmadığı, her şeyi ile kusursuz bir varlık olduğunu ifade etmek için kullanılır.

Yukarıda boş bırakılan yere aşağıdakilerden hangisi gelmelidir?

A)

Besmele



Arda

B)

Sübhânallah



Can

C)

Tevbe



Mert

D)

Selâmün Aleyküm



Ayşe

4. Sübhaneke duası ile ilgili verilen aşağıdaki bilgilerden hangisi yanlıştır?

- A) Bütün namazlarda tekbirden sonra, Fatiha'dan önce okunur.
- B) Namazda okunan kısa dualardandır.
- C) Ve celle senaüke kısmı her zaman okunur.
- D) Allah'ın büyüklüğünü anlatan ve onu tesbih etmemizi sağlayan duadır.

5. I. İman eden kişi, tamamıyla Allah'ın emirlerine kendisini teslim eder.
 II. İman etmek Allahu Teala'dan gelen her şeyi kabul etmek ve doğru olduğuna inanmaktır.
 III. Kişinin iman etmesi için kalben onaylaması yeterlidir.

Yukarıda iman kavramı ile ilgili verilen ifadelerden hangisi doğrudur?

- A) Yalnız I
- B) I ve II
- C) II ve III
- D) Hepsi

6.

"Gaybın anahtarları Allah'ın yanındadır; onları ondan başkası bilmez. O, karada ve denizde ne varsa bilir; onun ilmi dışında bir yaprak bile düşmez. O, yerin karanlıkları içindeki tek bir taneyi dahi bilir."

Yukarıda verilen ayette hangi konudan bahsedilmektedir?

- A) Bütün olaylar, ilahî takdire ve kadere uygun meydana gelir.
- B) Kaza kavramı, önceden planlanan şeylerin gerçekleşmesidir.
- C) Allah geçmişi, geleceği, gizliyi, açığı, her şeyi bilir.
- D) Evrende hiçbir şey kendiliğinden gerçekleşmez, Allah'ın ilmi ve iradesiyle gerçekleşir.

7. ● Allah'a, meleklerine, kitaplarına, peygamberlerine, ahiret gününe, kadere, hayır ve şerrin Allah'tan geldiğine inandım. Öldükten sonra diriliş hakkıdır.
 ● Allah'tan başka ilah olmadığına, Hz. Muhammed'in O'nun kulu ve elçisi olduğuna şahitlik ederim.

Yukarıda anlamı verilen dua, aşağıdakilerden hangisidir?

- A) Âmentü duası
- B) Fatıha suresi
- C) Kevser suresi
- D) Nas suresi

8. Kur'an-ı Kerim'in en uzun süresi Bakara suresidir.
- Kur'an-ı Kerim'in besmelelerle bölünmüş 114 bölümünden her birine ayet denir.
- Kur'an-ı Kerim'in iç düzeni Cebrail (a.s.) tarafından peygamberimize iletilmiştir.

Yukarıdaki cümlelerin başına doğru ise "D", yanlış ise "Y" harfi yazılacaktır.

Buna göre, hangi seçenek doğru olur?

- A) Y D Y D
- D Y Y Y
- D Y D D

9. "İman etmedikçe Cennet'e giremezsiniz. Birbirinizi sevmedikçe de tam iman etmiş olamazsınız."

Peygamber efendimizin hadisinden yola çıkarak, aşağıdaki yargılardan hangisine ulaşılır?

- A) Dinimiz, insanların doğru, dürüst, güvenilir ve adaletli olmasını emreder.
- B) Toplum içinde tokalaşmak ve selamlaşmak, insanlar arasındaki muhabbeti artırır.
- C) Müminler, birbirlerini sevmeden tam iman etmiş olamazlar ve cennete gidemezler.
- D) Toplum içinde huzur ve güvenin olması için insanların birbirini sevmesi gerekmektedir.

10.



Öğretmenin tahtaya yazdığı sorunun cevabını hangi öğrenci yanlış cevap vermiştir?

- A)  Arda
Din insanlara adaleti, doğruluğu, dürüstlüğü emreder. Aynı zamanda bunlar ahlakın da bizden istediği davranışlardır.

- B)  Murat
Küçüklere sevgi ve şefkatle yaklaşmak, güzel ahlakın gereklerindedir.

- C)  Ayşe
İnsanlar ahlak kurallarına uyduğunda, toplumda da barış ve huzur olur.

- D)  Mert
İnsanlar arasında oluşan sorunların din ile ilgisi yoktur.

SINAV BAŞLAMADAN AŞAĞIDAKİ UYARILARI MUTLAKA OKUYUNUZ

1. Öğrenciler, sınav kurallarına ve salon görevlilerinin tüm uyanlarına uymak zorundadırlar.
2. Cevap kağıdındaki kimlik bilgilerini doğru kodlayınız.
3. Sınav başladıktan sonra öğrencilerin salon görevlileri veya birbirleri ile konuşmaları; kalem, silgi vb. şeyleri istemeleri yasaktır.
4. Cevaplarnızı, cevap kağıdındaki ilgili soru numarasını dikkate alarak yuvarlağın dışına taşırmadan kodlayınız.
5. Değiştirmek istediğiniz bir cevabı, yumuşak silgiyle cevap kağıdını yıpratmadan temizce siliniz ve yeni cevabınızı kodlayınız.
6. Cevap kağıdınızı silinmeyen bir kalemle imzalayınız.
7. Soru kitapçığının sayfalarını kontrol ediniz, baskı hatası var ise değiştirilmesini sağlayınız.
8. Soru kitapçığı üzerinde yapılsa dahi optik kağıda işaretlenmeyen cevaplar değerlendirmeye alınmayacaktır.
9. Soru kitapçığının içindeki boş alanları kullanabilirsiniz.
10. Cevaplamaya istediğiniz sorudan başlayabilirsiniz.
11. Cevabını bilmediğiniz sorular üzerinde fazla zaman kaybetmeden diğer sorulara geçiniz. Zamanınız kalırsa bu sorulara daha sonra dönebilirsiniz.
12. Sınavda 3 yanlış cevap 1 doğru cevabı götürmektedir.
13. Belirlenen kontenjan doğrultusunda en yüksek puandan başlayarak öğrenci alınacaktır. Puan eşitliği halinde öncelikli olarak doğru sayısına; sonra 4. sınıf ağırlıklı yılsonu ortalamalarına, yine eşit olması halinde doğum tarihinin küçük olmasına bakılacaktır. Eşitliğin bozulmaması halinde ise tarafların huzurunda kura çekimi yapılacaktır.
14. Sınav bitiminde, cevap kağıdını salon görevlilerine teslim ediniz.
15. Sınav sırasında cep telefonu bilgisayar vb. elektronik cihazları yanınızda bulundurmanız halinde sınavınız geçersiz sayılacaktır.
16. Cevap kağıdınızı sınav süresince hiçbir öğrencinin göremeyeceği şekilde önünüzde bulundurunuz.
17. Sınavınızın değerlendirilmesi aşamasında, toplu kopya tespiti veya başka adayın sınav evrakını kullanmanız durumunda sınavınız geçersiz sayılacaktır.
18. Cevap kağıdını teslim etmeyenlerin sınavı geçersiz sayılacaktır.
19. 4 şıklı çoktan seçmeli sorulardan oluşacaktır.

SINAV GÖREVLİLERİNCE SINAV BAŞLAMADAN ÖNCE ÖĞRENCİLERE YAPILACAK SON UYARI

- Soracağımız bir şey var mı? Varsa, şimdi sorunuz.
- Sınav başladıktan sonra sorularınıza cevap verilmeyecektir.
- Başlama zilini bekleyiniz.

Hepinize başarılar dileriz.

(Sınav görevlisi başlama ve bitiş saatini tahtaya yazacaktır.)

10.00-12.00

Bu kitapçığın her hakkı saklıdır. Hangi amaçla olursa olsun, kitapçığın tamamının veya bir kısmının Mahmut Celaleddin İmam hatip Lisesi'nin yazılı izni olmadan kopya edilmesi, fotoğraflarının çekilmesi, bilgisayar ortamına alınması, herhangi bir yolla çoğaltılması, yayımlanması veya başka bir amaçla kullanılması yasaktır.

Bu yasağa uymayanlar, doğabilecek cezai sorumluluğu ve kitapçığın hazırlanmasındaki mali külfeti peşinen kabullenmiş sayılır.

A

KİTAPÇIK TÜRÜ

5. SINIF SEÇME SINAVI - 21 HAZİRAN 2020 PAZAR

POGES 2020 CEVAP ANAHTARI

TÜRKÇE	MATEMATİK	FEN	SOSYAL	DİN
1-C	1-A	1-C	1-B	1-C
2-B	2-B	2-C	2-B	2-C
3-C	3-D	3-B	3-B	3-B
4-D	4-B	4-B	4-C	4-C
5-D	5-A	5-C	5-C	5-D
6-A	6-C	6-D	6-B	6-C
7-D	7-D	7-C	7-C	7-A
8-B	8-C	8-C	8-D	8-D
9-B	9-B	9-D	9-A	9-C
10-A	10-B	10-A	10-C	10-D
11-D	11-B	11-C		
12-B	12-A	12-C		
13-D	13-C	13-D		
14-C	14-C	14-D		
15-A	15-B	15-A		
16-D	16-C	16-C		
17-D	17-C	17-B		
18-B	18-A	18-B		
19-D	19-B	19-C		
20-D	20-A	20-D		